

Högtrycksbyglar • Tillbehör

Högtrycksbygel SSH

Utförande: En tvådelad bygel konstruerad för höga tryck försedd med bult på båda sidor. Bygeln är tryckklassad och certifierad av Force Technology. .

Tryck: Max arbetstryck gäller vid +150°C.

Material: AISI 304. Standardutförande 1"- 4" = mässingsmuttrar (rostfria muttrar finns på förfrågan). Standardutförande 4½" och uppåt = rostfria muttrar.

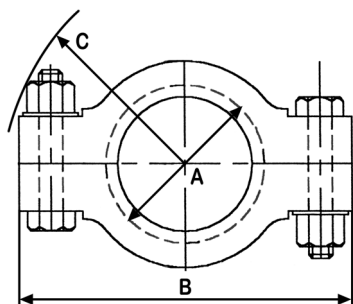

Ansl.	Tum	A	B	C	Stl.	PN	Artikelnr.
12	1/2"-3/4"	25.4	65	37	1	75	0507-000012
20	10-20	34.0	74	42	2	75	0507-000020
25-38	1"-1 1/2"	50.5	103	64	3	75	0507-000025
51	2"	64.0	113	73	4	75	0507-000051
63	2 1/2"	77.5	128	80	5	75	0507-000063
76	3"	91.0	137	86	6	60	0507-000076
89	3 1/2"	106.0	150	94	7	60	0507-000089
102	4"	119.0	165	102	8	53	0507-000102
115	4 1/2"	130.0	174	105	9	45	0507-000115
125	5"	144.4	208	117	10	45	0507-000125
140	5 1/2"	155.0	226	125	11	45	0507-000140
150	6"	167.0	240	132	12	45	0507-000150
170	6 5/8"	183.0	260	142	13	38	0507-000170
200	8"	217.4	286	150	14	32	0507-000200
220	8 5/8"	233.5	318	168	15	30	0507-000220

Clampbygel ASME, högtryck

Utförande: Detta är den enda ASME-godkända bygeln och den är designad för att möta kraven i ASME VIII tryckkärlsdirektiv Division 1. Det är en ledad bygel försedd med dubbelbult i ena ändan och led+bult i den andra ändan, vilket ger en dubbel säkerhet.

Tryck: Max arbetstryck gäller vid +150°C.

Material: AISI 316/1.4401. Certifikat 3.1 på begäran.

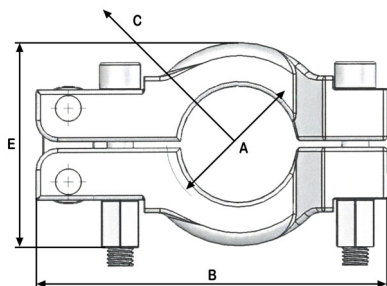

Ansl.	Tum	A	B	C	E	Stl.	PN	Artikelnr.
25-38	1-1 1/2"	50.5	145	85	80.0	3	167	0508-000025
51	2"	64.0	163	97	94.0	4	90	0508-000051
76	3"	91.0	203	115	124.0	6	90	0508-000076
102	4"	119.0	233	135	160.0	8	57	0508-000101
150	6"	167.0	281	160	206.0	12	28	0508-000150
170	6 5/8"	183.0	300	170	222.0	13	22	0508-000170
200	8"	217.4	333	185	358.0	14	15	0508-000200
220	8 5/8"	233.5	349	192	273.5	15	12	0508-000220
250	10"	268.0	385	192	308.0	16	10	0508-000250
300	12"	319.0	433	210	358.0	18	7	0508-000300

Clampbygel Euro-Pure, högtryck

Utförande: En tvådelad bygel för höga tryck försedd med bult på båda sidor. Euro-pure bygeln tillverkas i Europa av Europeiskt råmaterial som är godkänt enligt AD 2000 W2 och PED.

Tryck: Max arbetstryck gäller vid +150°C.

Material: AISI 316/1.4404. Certifikat 3.1 på begäran.

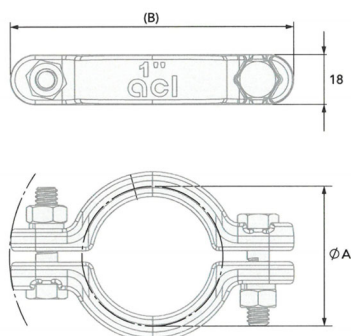

Ansl.	Tum	A	B	Stl.	PN	Artikelnr.
12	1/2-3/4"	25.4	73	3	140	0507-000025/7
25-38	1-1 1/2"	50.5	94	4	125	0507-000051/7
51	2"	64.0	121	6	95	0507-000076/7
63	2 1/2"	77.5	132	8	90	0507-000101/7
76	3"	91.0	141	12	70	0507-000150/7
102	4"	119.6	170	13	40	0507-000170/7

Säkerhetsbygel, 2-ledad

Utförande: Bygeln är konstruerad så att man i princip måste skruva upp hela muttern för att få upp bygeln, vilket säkerställer att den inte kan öppnas oavsiktligt vid t.ex. invändigt tryck.

Övrigt: A-måttet avser clamphyslans flänsdiameter.

Material: AISI 304.

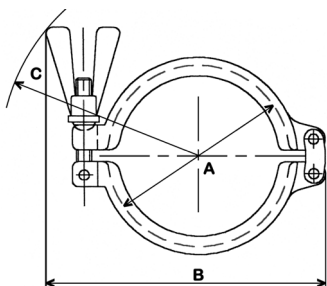

Ansl.	Tum	A	B	C	Stl.	PN	Artikelnr.
12	1/2-3/4"	25.4	75	63	1	50	0506-000012
25-38	1-1 1/2"	50.5	102	77	3	50	0506-000025
51	2"	64.0	123	93	4	50	0506-000051
63	2 1/2"	77.5	140	100	5	50	0506-000063
76	3"	91.0	150	105	6	40	0506-000076
102	4"	119.0	185	119	8	35	0506-000102
200	8"	217.4	325	184	14	20	0506-000200

Säkerhetsbygel, 2-ledad med låsanordning

Utförande: Bygeln är av samma sort som ovan (0506-), men försedd med ett lås för extra säkerhet.

Övrigt: A-måttet avser clamphyslans flänsdiameter.

Material: AISI 304.

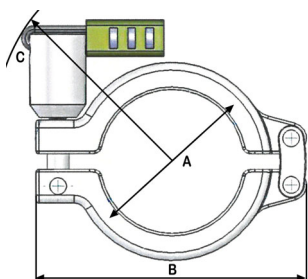

Ansl.	Tum	A	B	C	Stl.	PN	Artikelnr.
12	1/2-3/4"	25.4	73	61	1	50	0506-000012/1
25-38	1-1 1/2"	50.5	107	86	3	50	0506-000025/1
51	2"	64.0	121	91	4	50	0506-000051/1
63	2 1/2"	77.5	138	98	5	50	0506-000063/1
76	3"	91.0	148	103	6	40	0506-000076/1
102	4"	119.0	183	117	8	35	0506-000102/1

Sexkantmutter till clampbygel SH

Utförande: Mutter som kan ersätta vingmuttern.

Material: AISI 316.



Ansl.	Artikelnr.
1/2"-4"	UNC-gänga 5/16"
6"-12"	M10

Momentnyckel Torque Tee för clampbyglar

Utförande: Nyckel för korrekt åtdragning av clampbygel. Passar de flesta vingmuttrar.

Övrigt: Det krävs olika momentnycklar beroende på om packningen är av gummi eller PTFE.



Artikelnr.
Gummipackningar 30 inch 3.4 Nm 0511-25-102G
PTFE-packningar 50 inch 5.6 Nm 0511-25-102P
Hylsa till momentnyckel 0511-000001